

# Бизнесийн түлхүүр харьцаанууд

[ CIARAN WALSH ]

# Key management ratios

The 100+ ratios every manager needs to know

FOURTH EDITION

[ СИАРАН УЭЛШ ]

# Бизнесийн түлхүүр харьцаанууд

Менежер бүр мэдвэл зохих санхүүгийн  
100+ харьцаа

ДӨРӨВ ДЭХ ХЭВЛЭЛ

DDC  
330  
Si-57

БИЗНЕСИЙН ТҮЛХҮҮР ХАРЬЦААНУУД  
Сиаран Уэлш

© Pearson Education 2008. This translation of Key Management Ratios 04/E is published by arrangement with Pearson Education Limited.

Энэхүү номыг албан ёсны зөвшөөрөлтэйгээр “Сүүн Сувд” ХХК эрхлэн гаргав.  
© “Сүүн Сувд” ХХК 2015 он.

Энэхүү бүтээлийн зохиогчийн эрх хуулиар хамгаалагдсан болно. Албан ёсны эрхийг эзэмшиж буй талаас бичгээр зөвшөөрөл авалгүйгээр энэхүү номын хэсгээс ямар ч хэлбэрээр, ямар ч зорилгоор хэвлэн гаргах, хувилах, электрон хэлбэрээр хадгалах, интернэтэд болон байгууллагын, олон нийтийн сүлжээнд байршуулах, аудио хэлбэрээр түгээхийг хориглоно. Бидэнтэй холбогдохыг хүсвэл [info@suunsuvd.mn](mailto:info@suunsuvd.mn) хаягаар холбоо барина уу.

Редактор: Б.Өлзийсайхан  
Орчуулсан: С.Саруул

ISBN: 978-99962-4-764-4

# Зохиогчийн тухай

**Сиаран Уэлш** Даблин хотын Irish Management Institute-д Санхүүгийн ахлах профессороор ажилладаг.

Тэрээр эдийн засаг нягтлан бодох бүртгэлийн чиглэлээр боловсрол эзэмшсэн бөгөөд багшилж эхлэхээсээ өмнө 15 жил мэргэжлээрээ ажилласан арвин туршлагатай (Лондонд эдийн засгийн ухааны бакалаврын зэрэг хамгаалсан, мөн CIMA буюу удирдлагын мэргэшсэн нягтлан бодогч цолтой).

Дээд удирдлагын хүмүүстэй олон жил ажилласан туршлага нь түүнд аж ахуйн нэгжийн санхүүг заах өөрийн гэсэн онцлог сургалтын арга барил боловсруулахад тус дөхөм болсон юм. Тэрээр Европын ихэнх орнууд, түүнчлэн Ойрх Дорнод болон Зүүн Европын орнуудад уригдан лекц уншдаг.

Зохиогчийн судалгааны ажлын гол сэдэв нь компанийн өсөлт болон капиталын бүтцийг хөрөнгийн зах зээлийн үнэлгээтэй холбож, тэдгээрийн харилцан хамаарлыг загварчлахад чиглэдэг.

Тэрээр эхнэр, 6 хүүхдийн хамт Даблин хотод ажиллаж амьдарч байна.

Зохиогчтой холбоо барихыг хүсвэл [ciaranwalsh@eircom.net](mailto:ciaranwalsh@eircom.net) хаягаар холбогдоно уу.

Хамгаас хайрт ач, зээ нартаа зориулав:

Ребекка

Изобел

Бенжамин

Элеанор

Софи

Ийв

Ханна

Холли

Грэйс

Аарон

Алис

Зои

Имоген

Кэйт

Лей Сиао Шүн

# Гарчиг

Өмнөх үг xi  
Талархал xii  
Тэмдэг, тэмдэглэгээ xiii--

## 1-Р ХЭСЭГ Суурь ойлголтууд 1

- 1 **Удиртгал** 3
  - Танд энэ ном яагаад хэрэгтэй вэ? 4
  - Бичигдсэн хэлбэр, логик 4
  - Аргазүй 4
  - Философи 5
  - Сонирхолтой байдал 5
  - Мэдээллийн утга учир 6
- 2 **Санхүүгийн тайлангууд** 9
  - Өмнөтгөл 11
  - Баланс 11
  - Балансын бүтэц: Эргэлтийн бус хөрөнгө 16
  - Балансын бүтэц: Өр төлбөр, эзэмшигчдийн өмч 18
  - Дүгнэлт 22
- 3 **Балансын нэр томъёо** 23
  - Өмнөтгөл 24
  - Ашиглах нэр томъёо 24
- 4 **Орлого үр дүнгийн тайлан** 33
  - Өмнөтгөл 34
  - Ажиллах өгөгдөл 40

## 2-Р ХЭСЭГ Үйл ажиллагааны гүйцэтгэл 45

- 5 **Гүйцэтгэлийн хэмжүүрүүд** 47
  - Баланс, орлого үр дүнгийн тайлангийн харилцан хамаарал 48
  - Нийт хөрөнгийн өгөөж ба өөрийн хөрөнгийн өгөөж 50
  - Балансын загварууд 52

- 6** | **Үйл ажиллагааны гүйцэтгэл** 57  
Хөрөнгө оруулалтын өгөөж 59  
Өөрийн хөрөнгийн өгөөж (ӨХӨ) 60  
Нийт хөрөнгийн өгөөж (НХӨ) 62  
Үйл ажиллагааны гүйцэтгэлийн жишиг 64
- 7** | **Гүйцэтгэлд нөлөөлөгч хүчин зүйлс** 79  
Үйл ажиллагааны гүйцэтгэл 80  
Ашгийн модель 86

### **3-Р ХЭСЭГ** Компанийн хөрвөх чадвар 95

- 8** | **Мөнгөн урсгалын цикл** 97  
Компанийн хөрвөх чадвар 99  
Мөнгөн урсгалын цикл 100  
Балансын урт болон богино хугацаат бүрэлдэхүүний харьцаа 110
- 9** | **Хөрвөх чадвар** 115  
Төлбөрийн чадварын үзүүлэлтүүд 117  
Эргэлтийн харьцаа 117  
Түргэн хөрвөх харьцаа 120  
Ажлын капитал борлуулалтын харьцаа 122  
Ажлын капиталын эргэц, хоногоор 124
- 10** | **Санхүүгийн тогтвортой байдал** 127  
Хүү төлөх чадвар 128  
Өрийн харьцаа 130  
Хөшүүрэг 136  
Дүгнэлт 136
- 11** | **Мөнгөн гүйлгээ** 139  
Мөнгөн гүйлгээний тайлан 141  
Мөнгөний эх үүсвэр болон зарцуулалтыг гаргах нь 142  
Мөнгөн гүйлгээний тохируулга 146  
Урт болон богино хугацаат бүрэлдэхүүний шинжилгээ 148  
Санхүүгийн тайлагналын стандарт 152



- 12** | **Компанийн үнэлгээ** 157  
Өмнөтгөл 158  
Хувьцааны үнэ 160
- 13** | **Санхүүгийн хөшүүрэг ба компанийн үнэлгээ** 177  
Өмнөтгөл 178  
Санхүүгийн хөшүүрэг 178  
V график 180  
Зах зээлийн болон дансны үнийн харьцаа 184
- 14** | **Өсөлт** 191  
Өсөлт 192  
Дүн шинжилгээ 196  
Өсөлтийн тэнцвэр 198  
Компани худалдан авах шийдвэр 204

- 15** | **Зардал, тоо хэмжээ, үнийн харилцан хамаарал** 207  
Өмнөтгөл 209  
Зардал 210  
Ахиуц орлого 214  
Хугарлын цэг 220  
Ахиуц орлогын түвшин 224  
Дүгнэлт 238
- 16** | **Хөрөнгө оруулалтын харьцаанууд** 239  
Өмнөтгөл 241  
Төслийн үнэлгээ: Шийдэх асуудал 242  
Төслийн үнэлгээ: Шийдвэр гаргалтын эхний алхам 244  
Төслийн үнэлгээ: Шийдвэр гаргалтын хоёр дахь алхам 246  
Төслийн үнэлгээ: Өнөөгийн үнэ цэнэ 248  
Төслийн үнэлгээ: Дотоод өгөөжийн түвшин 252  
Төслийн үнэлгээ: Дүгнэлт 254

- 17** | **Хувьцаа эзэмшигчдийн нэмүү үнэ цэнэ** 257
- Өмнөтгөл 259
  - Тайлбар 259
  - Үнэлгээ 264
  - Хувьцаа эзэмшигчдийн хүртэх үнэ цэнэ 272
  - Хорогдуулах хүү 274
  - Терминал үнэлгээ 284
  - Бүрэн загвар 286
- 18** | **Компани худалдан авах шинжилгээ** 289
- Өмнөтгөл 291
  - Альфа компанийн санхүүгийн нөхцөл байдал 292
  - Бета компанийн санхүүгийн нөхцөл байдал 294
  - Худалдан авах анхны санал 296
  - Нэгдэлтийн НХА-г үзүүлэх нөлөө 298
  - Хувьцаа эзэмшигчдэд үзүүлэх нөлөөллүүд 300
  - Дүгнэлт 306
  - Хоёр дахь санал 308
  - Харьцангуй болон абсолют үнэ цэнэ 310
  - Хувьцаа эзэмшигчдийн нэмүү үнэ цэнэ 314
  - Тайлбар 316
- 19** | **Санхүүгийн тайлангийн үнэн зөв байдал** 319
- Өмнөтгөл 321
  - Юуг анхаарч үзэх вэ? 321
  - Үйл ажиллагааны орлогыг хиймлээр өсгөх нь 322
  - Хуурмагаар бүртгэсэн орлогыг илрүүлэх сэжүүрүүд 326
  - Үйл ажиллагааны зардал 327
  - Баланс 330
  - Мөнгөн гүйлгээний тайлан 334
- Хавсралт 1: Нэмэлт тайлбар 338
- Хавсралт 2: Түүвэрт ашигласан компаниуд 351
- Хавсралт 3: Түүвэр компаниудын жишиг тоо мэдээ 354
- Хавсралт 4: Мөнгөний цаг хугацааны үнэ цэнийн хүснэгт 371

## Өмнөх үг

Аж ахуйн нэгжийн санхүүгийн хэдэн зуун ном байдаг ч, ихэнх нь халширмаар үг хэллэг, төвөгтэй томъёо, нуршуу бичвэрээр дүүрэн байдаг.

Уншигчид боть шиг зузаан эдгээр номыг хараад санхүүг гагцхүү хатуужил тэвчээртэй хүн л ухаж ойлгоно гэж бодох нь арга ч үгүй юм. Гэтэл үнэндээ энэ сэдвийн гол цөм нь бизнесийн байгууллагын ололт амжилтыг дүгнэдэг цөөн хэдэн үзүүлэлтэд оршдог билээ.

Санхүүгийн тоо мэдээний уялдаа холбоонд суурилдаг эдгээр үзүүлэлтийг тооцох амархан. Асуудлын гол нь үзүүлэлтийг тооцож сурах биш юм. Харин тэдгээр нь юуг илэрхийлдэг, бусад үзүүлэлтүүдтэй хамтатгаад харахад компанийн санхүүгийн байдлыг хэрхэн илтгэдгийг ойлгох нь чухал.

Бид энэхүү номоо аж ахуйн нэгжийн санхүүгийн төвөгтэй, ойлгомжгүй байдлыг арилгаж, бүхий л менежерүүдэд хүртээмжтэй болгохыг зорьж бүтээсэн. Энэ зорилго маань тун амжилттай хэрэгжсэнд бид баяртай байдаг.

Энэ удаагийн дөрөв дэх хэвлэл бүтэц, арга барилын хувьд өмнөх хэвлэлүүдтэй адил боловч, жишиг үзүүлэлтүүд болон жишээнүүдийг шинэчлэн баяжуулснаар номын агуулгын хамрах хүрээ улам өргөжсөн онцлогтой.

Номд дэлхийн 200 гаруй компанийн мэдээ мэдээллийг авч ашигласан учир хамрах цар хүрээний хувьд тун өргөн далайцтай бүтээл болсон.

Гурав дахь хэвлэлд 18-р бүлгийг шинээр нэмж, компани худалдан авах саналыг үнэлэх арга техникийн талаар өгүүлсэн. Энэ бүлэгт хоёр компанийг харьцуулж үнэлэх арга, мөн компанийг дангаар нь абсолют утгаар нь үнэлэх хувьцаа эзэмшигчдийн нэмүү үнэ цэнийн аргыг тайлбарласан.

Хувьцаа эзэмшигчдийн нэмүү үнэ цэнийн үзүүлэлт ойрын ирээдүйд бүх шатны удирдлагын ажилд хүчтэй нөлөөлөх төлөвтэй байгаа тул, энэ нь сонирхон судлах нэгэн шинэ талбар яах аргагүй мөн юм.

Үүнээс гадна энэ удаагийн дөрөв дэх хэвлэлд 19-р бүлгийг шинээр нэмлээ. Уг бүлэгт санхүүгийн тайлангийн үнэн зөв байдал гэж юу болох, санхүүгийн зарим төрлийн залилангууд, тэдгээрийг илрүүлэх арга замуудын талаар өгүүлнэ.

# Талархал

Энэ номыг бүтээхэд тусалж дэмжсэн бүх хүмүүст чин сэтгэлийн талархал илэрхийлье. Анх энэ номын санааг гаргаж, ном бүтээх ажилд эхнээс нь дуустал бүх талаар тусалж дэмжсэн Financial Times Prentice Hall-н Ричард Стагт талархал илэрхийлье. Мөн өөрийн найзууд, хамтран зүтгэгч нартаа, ялангуяа нарийн төвөгтэй, хүнд сэдвүүд дээр хосгүй үнэт зөвлөгөө өгч байсан анд Жонн О’Сулливан, болон сэтгэлээр унах үед минь урам хайрласан Жонн Динан нарт гүнээ мэхийн ёсолъё.

Номыг бичих явцад хэрэгтэй бүх санхүүгийн мэдээллээр, тэр дундаа Financial Times болон Extel Financial компанийн мэдээ мэдээллээр хангаж тусалж байсан Irish Management Institute-ийн номын сангийн хамт олон болон Дублины Төв номын сангийн ажилтнуудад чин сэтгэлийн талархал дэвшүүлье. Түүнчлэн зохиогчийн эзгүйд бүх талын ажлыг амжуулж байсан Жералдин МакДоннел болон Карол Фитзпатрик нарт талархсанаа илэрхийлье.

Эцэст нь хамтран зүтгэгч Том Каллен, Дес Халли, Диармид Мур, Мартин Рафферри нартаа талархал илэрхийлье. Тэд нар маань л энэ номын анхны шанг татаж үрийг нь цацсан билээ.

# Тэмдэг, тэмдэглэгээ

Номд доорх тэмдэг, тэмдэглээг ашигласан болно.



Анхаарах зүйлс



Дүгнэлт, шалгах жагсаалт



Жишээ



Гол санаа



Тодорхойлолт



Тэмдэглэл, дасгал

# [ 1 - р хэсэг ]

Суурь ойлголтууд

# Удиртгал

# 1

Танд энэ ном яагаад хэрэгтэй вэ?

- Бичигдсэн хэлбэр, логик
- Арга зүй
- Философи
- Сонирхолтой байдал
- Мэдээллийн утга учир

**Надад хөлөг онгоц, зүг чиг  
заагч од хоёр л байхад хангалттай.**

ЖОН МЕЙСФИЛД (1878–1967)

## Танд энэ ном яагаад хэрэгтэй вэ?

Бизнесийн харьцаанууд бол компанийн удирдлагын тэмүүлэх зорилго стандартыг тодорхойлж байдаг чиглүүлэгч од билээ. Урт хугацааны оновчтой стратеги, ойрын хугацааны үр ашигтай шийдвэрт чиглүүлж өгдөг энэ харьцаанууд ажил хэрэгт чухал ач холбогдолтой.

Бизнесийн орчин нөхцөл өдөр өдрөөр өөрчлөгдөх болсон өнөө үед, компанийн удирдлага нэн тэргүүнд юунд анхаарал хандуулах ёстойг харьцаанууд тухай бүр мэдээлж байдаг. Эндээс та бизнесийн бүрэлдэхүүн хэсгүүдийн уялдаа холбоо, хэлтэс тасгуудын хамаарал, зүй зохистой тэнцвэрт байдлыг харж чадна. Бизнесийн үндсэн харьцаануудыг ойлгож мэдсэнээр хэлтэс нэгжийн менежерүүд компанийн нэгдсэн зорилгын төлөө хоорондоо төвөггүй ойлголцож хамтран ажиллах боломж нээгддэг билээ.

Санхүү бол бизнесийн хэл. Тиймээс хамгийн чухал харьцаанууд санхүүгийн үзүүлэлтэд суурилсан байдаг. Харин санхүүгийн тоонууд бол бодит нөхцөл байдлын тусгал. Тийм учраас тоог засаж янзлах биш, харин бодит үр дүнг өөрчилж сайжруулах хэрэгтэй юм.

## Бичигдсэн хэлбэр, логик

Энэ ном бизнесийн номын ердийн хэв маягийг эвдэж, онцлог байдлаар бүтээгдсэн. Та номыг гүйлгэж хараад энэ ялгааг аяндаа анзаарах болно. Энэ номыг үргэлжилсэн үгийн хэлбэрт нэгтгэж буулгасан лекц төдий юм гэж эндүүрч болохгүй. Тэгээд ч сайн лекц зураг, дүрслэлийг оновчтой ашигласан байдаг.

Зөвхөн текст уншиж хүнд сэдвийг ойлгож авна гэдэг тэвчээр барсан хэцүү даалгавар. Анхаарлаа дээд зэргээр хандуулж, ой санамжаа хүчлэн дайчлах шаардлагатай болно. Чамгүй их тэвчээр хатуужил гаргаж, ихээхэн цаг зарцуулсан уншигч л төвөгтэй сэдвийн ард гардаг. Гэтэл өнөөгийн завгүй менежерүүдийн хувьд цаг хугацаа гэдэг алтнаас үнэтэй билээ.



Тэгвэл зураг дүрслэл энэ бүхнийг хөнгөвчилж, сэдвийн агуулгыг ойлгох, тогтооход дөхөмтэй болгодог. Ингэснээр уншигч харьцангуй бага хүчин чармайлт гаргаад, хурдан суралцах боломж бүрдэнэ. Тэгээд ч санхүүгийн сэдэв өөрөө зөвхөн зураг, дүрслэлээр оновчтой илэрхийлж болох өвөрмөц шинжийг агуулсан байдаг.

Өнөөгийн ээдрээтэй орчин менежер хүнээс илүү ихийг мэддэг, хурдан хугацаанд их хэмжээний мэдээлэл олж авдаг, харилцаа холбооны үр дүнтэй арга барилыг ашигладаг байхыг шаардаж байна. Бид ч энэхүү хэрэгцээнд үндэслэж номоо бүтээлээ.



## Аргагүй

Бизнесийн маш олон харьцаа бий. Ном бүхэн тэр дундаас өөр өөр багц үзүүлэлт сонгож тайлбарласан байдаг. Ядаж л өнгөн дээрээ тэгж харагддаг.

Нүд эрээлжлэм олон нэр, томъёо, тайлбар, санхүүгийн нэршил, тэдгээрийн ээдрээтэй уялдаа холбоос уншигчдыг угтана. Хүмүүс энэ төөрдөг байшинд ороод цөхөрч залхаад замын дундаас буцах нь элбэг.

Номын эхний хэсэгт бид олон харьцаа тайлбарлахаас зайлсхийж, гол гэсэн хорь орчим үзүүлэлтийг гүнзгий судлана. Эдгээр харьцааны ач холбогдол, тооцох аргачлал, стандарт, хоорондын уялдаа холбоог авч үзнэ. Суурь ойлголтоо баттай эзэмшсэний дараа туслах харьцаануудыг судлахад амархан байх болно. Үлгэрлэвэл барилгын үндсэн рамьг найдвартай босгосны дараа өрөө тасалгааны ханыг барьж эхэлнэ гэсэн үг.

Санхүүгийн дүрэм, зарчим бүрт үйлчлэх хүрээ, түүнд хамаарахгүй онцгой тохиолдлуудыг заасан байдаг. Онц чухал биш энэ олон нарийвчилсан заалт л төөрегдөл үүсгэдэг (Гэхдээ энэ заалтууд нягтлан бодох бүртгэл болон хуулийн талаас ач холбогдолтойг мартаж болохгүй). Номын үндсэн хэсэгт тэдгээр чухал бус зүйлсийг орхиж, хэрэгтэй гэж үзсэнээ хавсралт хэсэгт орууллаа. Зөвхөн мэргэжлийн хүмүүс мэдэж байх шаардлагатай, нийт тохиолдлын 5%-д л гардаг онцгой заалтуудыг орхисон ерөнхий тайлбарууд номд олон орсныг дурдах нь зүйтэй.

## Философи



**Бизнест мөнгө бол тодорхой үнэ төлж олж авдаг орц материал юм.**



**Компаниуд энэ төлбөрөө төлөх хэмжээний ашигтай ажиллах шаардлагатай.**



**Санхүүжилтийн зардлаа давсан хэмжээний ашиг олж байгаа байгууллага л өргөжин тэлдэг. Эсрэгээрээ урт хугацааны турш зах зээлийн хүүгийн түвшнээс бага өгөөжтэй ажилласан бизнес оршин тогтнох аргагүй болно. Дампуурдаггүй юм аа гэхэд тэд ядаж л үйл ажиллагааны хэлбэр, эсвэл эзэмшигчээ солиход хүрдэг.**

Энэ алтан дүрмийн ач холбогдлыг үгээр илэрхийлшгүй. Үүнийг ойлгож ажиллах нь бизнесийн салбарт амжилт олох эхлэл юм. Энэ дүрэм менежер, компани хоёрын аль алинд хамаатай.

## Сонирхолтой байдал

Санхүү бол хувь хүмүүс болон нийгэм эдийн засагт бүхэлд нь ач холбогдолтой тун сэтгэл хөдөлгөм салбар билээ. Бизнесийг спортын хамгийн агуу төрөл гэлтэй. Хүн төрөлхтний өрсөлдөөнч сэтгэхүйг өдөөж, зугаацуулж

баясгахад шаардлагатай бүхэн бизнест бий. Бизнес эрхлэгчдийн ялалт, ялагдлын талаарх мэдээ өдөр тутмын сонин хэвлэлийн эхний нүүрийг чимсээр ирсэн нь үүний нэг тод илрэл юм.



*Энэ номд компанийн санхүүжилтийн өгөөжийг түүний өдөр тутмын үйл ажиллагаатай холбон тайлбарлана. Бүх чиглэлийн удирдах ажилтнууд энэ ур чадварт суралцах боломжийг энэхүү бүтээл олгож байна. Энэ нь үйлдвэрлэл, маркетинг, түгээлт гэх мэт бүхий л чиг үүргийн менежерүүд компанийн санхүүгийн нэгдмэл зорилгын төлөө өөр өөрсдийн чадвараа дайчлан хамтран ажиллах боломжийг бүрдүүлэх зорилготой.*

## Мэдээллийн утга учир

Зөвхөн менежерүүд ч гэлтгүй өнөөгийн нийгэмд амьдарч буй хэн бүхэн бизнесийн төрөл бүрийн мэдээлэлд үргэлж дарагдах боллоо. Тайлан, өдөр тутмын хэвлэлийн мэдээ, бизнесийн сэтгүүлүүд болон бусад олон эх сурвалжаас мэдээлэл тасралтгүй цуварна. Гэвч хүмүүс эдгээрийн ихэнхийг нь ойлголгүй өнгөрдөг. Уншигч үг хэллэг тус бүртээ ямар утгатайг мэдэх хэр нь текстийн гол санааг бүрэн ойлгож чаддаггүй. Зураг 1.1-д энэхүү асуудлыг дүрсэлжээ. “Хувьцаа”, “ашиг”, “мөнгөн гүйлгээ” зэрэг үгс танил сонсогдовч, эд бүгд нийлээд бизнесийн амьдрах чадварыг хэрхэн тодорхойлдгийг хүмүүс тэр бүр мэдэхгүй. Энэ талаарх нийтлэлүүд уншихад хүнд, дээр нь сар бүр санхүүгийн шинэ нэр томъёо гарч ирээд байх шиг барьцгүй санагддаг.

А хэсэгт харуулсан салангид хэсгүүдийг нэгтгэж, Б хэсэгт харуулсан нэгдсэн дүр зургийг ойлгож авах боломжтой юу? Ихэнх тохиолдолд ийм боломж бий.



Дараах дөрвөн асуудал бизнест амин чухал байдаг:

- Хөрөнгө
- Ашиг
- Өсөлт
- Мөнгөн гүйлгээ

Энэ дөрвөн хувьсагч хоорондоо холбоотой. Тэдгээрийн тэнцвэрийг зөв барьсан цагт компанид үнэ цэнэ бий болдог. Ихэнх бизнес үнэ цэнээ нэмэгдүүлэх зорилготой байдаг тул, бид энэ номд компанийн үнэ цэнийг хэмжих харьцаанууд дээр төвлөрөх болно.

### Зураг 1.1 Шийдвэр гаргалтад мэдээллийг зөв ашиглах нь

Энэ бүгдийн уялдаа  
холбоо, цаад логик нь  
юу вэ?

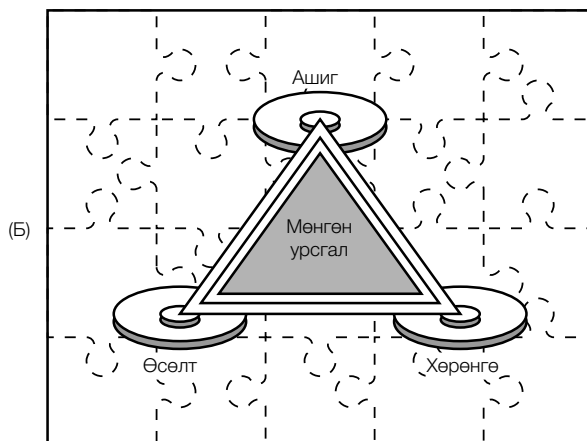
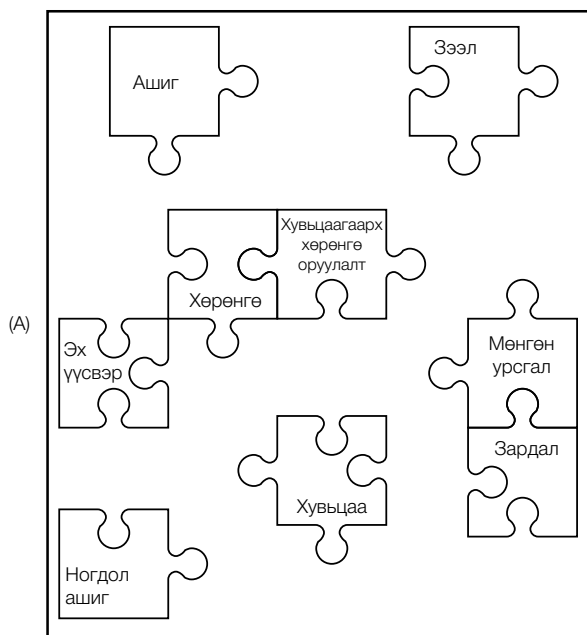

# Санхүүгийн тайлангууд

# 2

## Өмнөтгөл

- Баланс
- Балансын бүтэц: Эргэлтийн бус хөрөнгө
- Балансын бүтэц: Өр төлбөр, эзэмшигчдийн өмч
- Дүгнэлт

**Бизнесийн салбар хууль, анагаах ухаан зэрэг салбартай адил хувь хүнээс асар их мэдлэг, ур чадвар шаардана. Үүнээс гадна бас мөнгөтэй байхыг шаарддаг онцлогтой.**

УОЛТЕР БЕЙГХОТ (1826–1877)

## Өмнөтгөл

Бизнесийн үйл ажиллагааг бүрэн дүүрэн ойлгохын тулд, юуны түрүүнд түүний бүрэлдэхүүн хэсгүүдийг сайтар мэдэж байх шаардлагатай. Энэ хэдийгээр амаргүй сонсогдож байвч үнэндээ тийм биш. Учир нь:

- Менежерүүд өдөр тутмын ажлаасаа ихэнх ойлголтуудыг мэдэж авч, хэдийн танил болсон байдаг.
- Хэдийгээр бизнесийн бүрэлдэхүүн хэсэг гэдэгт хэдэн зуун зүйл нэрлэж болох ч, амин чухал нь харьцангуй цөөн.
- Энэ сэдэв бага зэрэг төвөгтэй боловч, үндсэн ойлголтуудыг эзэмшсэний дараа цааш ахихад хялбар болдог.

Голдуу нэр томъёоноос болоод хүмүүс энэ сэдвийг төвөгтэй гэж боддог. Санхүүгийн мэргэжилтнүүдийн хувьд мэргэжлийн үг хэллэг ашиглаж харилцах нь амар боловч, мэргэжлийн биш хүмүүст эдгээр үгс нэвтэршгүй хана мэт санагдана. Санхүүгийн үг хэллэгийг ямар зорилгоор ашигладаг нь чухал биш. Энэхүү номын тухайд аливаа нэр томъёог бизнесийн логик, үндсэн зарчмыг харуулах зорилгоор ашиглах юм.



Санхүүгийн аливаа дүн шинжилгээ ердөө гуравхан баримт бичгээс анхдагч мэдээллээ авдаг. Гуравхан шүү. Эдгээр нь:

- санхүүгийн байдлын тайлан буюу баланс
- орлого үр дүнгийн тайлан
- мөнгөн гүйлгээний тайлан юм.

Одоо энэ тайлангуудийн үндсэн логиктой танилцъя.

## Баланс

Тодорхой жинтэй хөдөлгүүрээр цахилгаан үүсгэж байна гэж төсөөлбөл, хөдөлгүүр нь баланс, харин цахилгаан нь ашиг юм. Та дунд сургуульд үзсэн хүч, жингийн зарчмыг санаж байна уу? Үүнтэй адил зарчим бизнест үйлчилдэг. Компани үр ашигтай байхын тулд балансын үнийн дүндээ дүйцэхүйц хэмжээний ашиг бүтээж байх ёстой.



**Тэгвэл баланс гэж юу вэ? Баланс нь компани тухайн агшинд ямар хөрөнгө эзэмшиж байгаа, тэдгээр хөрөнгийг олж эзэмшихэд ямар санхүүжилт ашигласныг харуулна. Балансыг хугацааны тодорхой агшнаар тасалбар болгон гаргадаг. Компанийн хөрөнгө, түүний эх үүсвэр цаг хугацааны явцад хэрхэн өөрчлөгдөж буйг харуулахын тулд, балансыг сар, улирал, жилийн давтамжаар гаргана.**

## **Орлого үр дүнгийн тайлан**

Орлого, үр дүнгийн тайлан нь тухайн тайлант хугацаанд компани үндсэн болон үндсэн бус үйл ажиллагаанаас хэдий хэмжээний ашиг олсон, эсвэл алдагдал хүлээснийг харуулна. Нийт орлогоос нийт зардлыг хасаж ашиг, алдагдлыг тооцдог. Орлого, зардлыг нягтлан бодох бүртгэлийн хатуу тогтсон зарчмуудын дагуу бүртгэнэ. Эдгээрийн ихэнх нь ойлгомжтой байдаг ч, цөөн хэдэн зарчим эргэлзээ төрүүлмээр бүрхэг байдаг. Хэдийгээр энэ зарчмууд баттай онолд суурилсан хэдий ч, практик дээр заримдаа хачирхалтай үр дүн гарах нь бий. Нягтлан бодох бүртгэлийн зарчим, стандартууд цаг үеийн шаардлагаар байнга шинэчлэгдэж ирсэн түүхтэй. Сүүлийн үед гарсан дуулиант үйл явдлуудаас үүдэн шинэчлэл хийх асуудал хүчтэй яригдах боллоо. Өнөөгийн байдлаар мөнгөн гүйлгээ, охин компани зэрэг ойлголтын тухайд томоохон өөрчлөлтүүд хэлэлцэгдэж байна.

## **Мөнгөн гүйлгээний тайлан**

Мөнгөн гүйлгээний тайлан бол маш хүчирхэг, чухал баримт бичиг. Гаднаас төлбөр орж ирэхэд мөнгөний орох урсгал, гадагш төлбөр төлөхөд мөнгөний гарах урсгал үүсдэг. Эдгээр урсгалд нөлөөлдөг хүчин зүйлсийг ойлгох нь чухал юм.

## **Дүгнэлт**

Энэ тайлангууд бие даасан, хоорондоо хамааралгүй тоонууд биш. Тайлангуудын уялдаа холбоог Зураг 2.1-т үзүүлжээ. Энэ гурван тайлан нийлж байж компанийн санхүүгийн нөхцөл байдлын талаар бүрэн дүүрэн мэдээлэл өгнө. Бид энэ талаар дэлгэрэнгүй судлах болно.

## **Баланс**

Нягтлан бодох бүртгэлийн үндсэн тайлан бол баланс юм. Балансыг Зураг 2.2-т үзүүлсэн “Хөрөнгө”, “Өр төлбөр” гэсэн хоёр баганатай форматаар хийж ирсэн (заримдаа “Өр төлбөр”-ийг “Эх үүсвэр” гэж бас нэрлэдэг).

Орчин үед энэхүү уламжлалт маягтын оронд нэг баганат загварыг ашиглах болсон (Зураг 5.3-г харна уу). Хэдийгээр шинэ маягт зарим талаараа давуу боловч, эхлэн суралцагчдын хувьд балансын логикийг ойлгоход уламжлалт загвар илүү дөхөмтэй учир энэ номд хоёр багана бүхий хуучин маягтыг голлон ашиглалаа.

## **Хөрөнгө ба өр төлбөр**

Энгийнээр хэлбэл, балансын “хөрөнгө” тал компанийн эзэмшилд буй зүйлсийг, харин “өр төлбөр, эзэмшигчдийн өмч” тал компанийн зүгээс хувьцаа эзэмшигчид болон бусад этгээдэд төлж барагдуулах ёстой өрийн

## Зураг 2.1 Үндсэн гурван тайлан

Санхүүгийн тайлангийн бүрэлдэхүүн хэсэг:

- (а) Балансын эхний үлдэгдэл
- (б) Балансын эцсийн үлдэгдэл
- (в) Орлого үр дүнгийн тайлан
- (г) Мөнгөн гүйлгээний тайлан

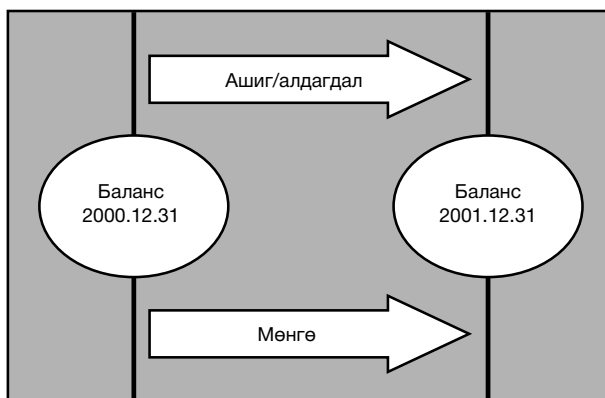

### Баланс

Баланс нь компанийн хөрөнгийн байдлыг тодорхой хугацаагаар тасалбар болгон харуулна. Жишээ нь 2000 оны 12-р сарын 31-ний шөнийн 12 цагийн байдлаар гэх мэт. Дараа дараачийн баланс тодорхой давтамжаар гарч компанийн хөрөнгийн үлдэгдлийг гаргаж явах ба балансын зүйлийн дүн тухай бүр өөрчлөгдсөн байдаг. Энэ өөрчлөлт нь компанийн тухайн хугацааны үйл ажиллагааны талаар ихийг өгүүлдэг билээ.

### Орлого үр дүнгийн тайлан

Орлого үр дүнгийн тайлан нь хоёр балансын хоорондох хугацаанд компани хэдий хэмжээний ашиг олсон, эсвэл алдагдал хүлээснийг тооцож тайлбарлана. Энэ тайланг бэлдэхийн тулд хугацааны эхний болон эцсийн балансын зарим тоог ашигладаг. Тийм ч учраас орлого үр дүнгийн тайлан нь балансаас хамааралгүй зүйл биш юм. Түүнчлэн орлого үр дүнгийн тайлангийн тоо мэдээнд өөрчлөлт орвол үүнийг дагаад баланс заавал өөрчлөлт ордог. Энэ утгаараа орлого үр дүнгийн тайлан, баланс хоёр нь харилцан уялдаатай тайлангууд юм.

### Мөнгөн гүйлгээний тайлан

Харин мөнгөн гүйлгээний тайлан нь орлого үр дүнгийн тайлан, балансаас хоёулангаас нь хамааралтай. Мөнгөн гүйлгээний тайлан эдгээр тайлангийн хамгийн чухал хэсгүүдийг холбож өгдөг. Тийм ч учраас энэ тайлан хэдийгээр компаниудын тушаах ёстой тайлангаар хамгийн сүүлд нэмэгдэж орсон ч, хамгийн чухалд тооцогдох болжээ.

## Зураг 2.2 Балансын уламжлалт хэлбэр

Хөрөнгө	Өр төлбөр, эзэмшигчдийн өмч
Компанийн <b>эзэмшиж буй зүйлс</b>	Компанийн <b>бусдад төлөх ёстой дүн</b>
1,000	1,000

Балансын хоёр багана бүхий уламжлалт загвар орчин үед бараг хэрэглэгдэхээ больсон ч бид сургалтын зорилгоор ашиглах болно.



Компани нь эзэмшигчдээсээ тусдаа, бие даасан хуулийн этгээд учир, компанийн зүгээс хувьцаа эзэмшигчдэд төлж барагдуулах ёстой үнийн дүнг “Өр төлбөр” гэж үздэг.

дүнг харуулдаг.

Баланст хөрөнгийг гол төлөв өөрийн өртгөөр нь (эсвэл үлдэгдэл өртгөөр нь) тусгана. Тиймээс “Хөрөнгө” бүлэг бол компанийн эзэмшиж байгаа нөөцүүдийг өртгөөр нь харуулсан жагсаалт гэж ойлгож болно. Өөрөөр хэлбэл энэ баганад компани мөнгө зарцуулж олж авсан, үнэ цэнэтэй хэвээр байгаа зүйлс багтдаг гэсэн үг.

“Өр төлбөр, эзэмшигчдийн өмч” бүлэг нь компани хөрөнгө худалдаж авахад зарцуулсан мөнгийг хаанаас олсныг харуулна. Өр төлбөр, эзэмшигчдийн өмчийн нийт дүн хөрөнгийн нийт дүнтэй тэнцүү байдаг. Учир нь компани аливаа хөрөнгийг ямар эх үүсвэрээс санхүүжүүлсэнээ заавал тайлагнаж бүртгэх ёстой.

Компанид оруулсан нийт мөнгөн хөрөнгө нь эх үүсвэр, түүгээр хийсэн төлбөр нь эх үүсвэрийн зарцуулалт юм. Энэ өнцгөөс балансыг санхүүжилтийн эх үүсвэр болон түүний зарцуулалтын тайлан гэж бас үзэж болно (Зураг 2.3-г харна уу). Энэхүү зарчмыг сайтар ойлгож авах нь удаах сэдвүүдийг ойлгоход тустай (11-р бүлэгт баланс дээр харагддаггүй хөрөнгийн зарим нуугдмал хөдөлгөөний талаар үзэх болно).

## Балансын бүтэц

Зураг 2.4-т балансын үндсэн таван дэд хэсгийг харуулжээ. Энэ таван хэсэг балансыг бараг бүхэлд нь хамарч байдаг. Хоёр нь хөрөнгө талд, үлдсэн гурав нь өр төлбөр талд байршина. Удаах бүлгүүдэд энэ таван дэд хэсэгтэй байнга ажиллах тул одоо нэг нэгээр нь сайтар ойлгож авъя.

Юуны өмнө хөрөнгийн хоёр бүрэлдэхүүн хэсэгтэй танилцъя:



- Эргэлтийн бус хөрөнгө (ЭБХ)
- Эргэлтийн хөрөнгө (ЭХ)

Эдгээрийг нөгөө талаар “урт” болон “богино” хугацаат хөрөнгүүд гэж үзэж болно. Хугацааны ангилал хөрөнгийн хувьд чухал боловч, өр төлбөр дээр бүр ч илүү ач холбогдолтой байдаг.

## Эргэлтийн хөрөнгө (ЭХ)

Сургийн баруун доод хэсэгт байгаа энэ нүдэнд компанийн богино хугацаат хөрөнгүүдийг харуулна. Богино хугацаат гэдэг нь, ердийн нөхцөлд эдгээр хөрөнгө 12 сарын дотор мөнгө болж хөрвөнө гэсэн утгатай.



- Эргэлтийн хөрөнгийг дараах үндсэн 4 ангилалд хуваадаг:
  - бараа материал



### Зураг 2.3 **Баланс: Санхүүжилтийн эх үүсвэр болон зарцуулалт**

Хөрөнгө	Өр төлбөр, эзэмшигчдийн өмч
<b>Зарцуулалт</b>	<b>Эх үүсвэр</b>
Мөнгөө юунд зарцуулсан	Мөнгө хаанаас орж ирсэн
1,000	1,000

Өр төлбөр, эзэмшигчдийн өмчийг мөнгөний **эх сурвалж**, харин хөрөнгийг мөнгөний **зарцуулалт** гэж харах нь компанийн санхүүгийн үйл ажиллагааг ойлгох нэг хялбар арга юм.

Балансын хоёр тал компани хаанаас мөнгө олсон, түүнийгээ юунд зарцуулсныг харуулах тул үнийн дүн нь тэнцүү байх учиртай.

### Зураг 2.4 **Баланс: Үндсэн таван дэд хэсэг**

Хөрөнгө	Өр төлбөр, эзэмшигчдийн өмч
Эргэлтийн бус хөрөнгө (ЭБХ)	ЭӨ
600	450
	УХӨТ
	250
Эргэлтийн хөрөнгө (ЭХ)	БХӨТ
400	300
1,000	1,000

#### Балансын үндсэн 5 дэд хэсэг бүхий загвар

Энэхүү 5 дэд хэсэг бүхий загвар нь санхүүгийн нарийн төвөгтэй зарчмуудыг тайлбарлах үр дүнтэй арга хэрэгсэл юм.

Балансын бараг бүх зүйлс энэ 5 дэд хэсгийн аль нэгэнд харьяалагдана. Дэд хэсэг бүрийн нийт дүнг гаргавал, баланс дээр ердөө тавхан тоо үлдэнэ. Энэ таван тоо компанийн бүтцийн талаар ихийг өгүүлэх чадалтай.

### Зураг 2.5 **Баланс: Эргэлтийн хөрөнгө**

Хөрөнгө	Өр төлбөр, эзэмшигчдийн өмч
Эргэлтийн бус хөрөнгө (ЭБХ)	ЭӨ
(Урт хугацааны) 600	450
	УХӨТ
	250
Эргэлтийн хөрөнгө (ЭХ)	БХӨТ
(Богино хугацааны) 400	300
1,000	1,000

#### Үнэлгээ

Хөрөнгийн үнэлгээ бол хамгийн чухал, бас хамгийн маргаантай асуудлуудын нэг юм.

#### Богино хугацаат хөрөнгүүд

##### (1) Бараа материал

Түүхий эд материал, дуусаагүй үйлдвэрлэл, бэлэн бүтээгдэхүүн, хангамжийн материал

##### (2) Дансны авлага

Бизнесийн үндсэн үйл ажиллагааны явцад зээлээр борлуулалт хийсний дүнд үүссэн авлага.

##### (3) Бэлэн мөнгө

Мөнгө ба түүнтэй адилтгах хөрөнгө орно. Банканд байршуулсан богино хугацаат хадгаламж, түргэн борлох үнэт цаас гэх мэт.

##### (4) Бусад

Дээрхээс бусад бүх богино хугацаат хөрөнгө. Нийлүүлэгчид төлсөн урьдчилгаа төлбөр, үндсэн бус үйл ажиллагаанаас үүссэн авлага гэх мэт.

- дансны авлага
- бэлэн мөнгө
- бусад эргэлтийн хөрөнгө

Эдгээр хөрөнгүүд (Зураг 2.5) байнгын хөдөлгөөнд оршиж, нэг нь нөгөөдөө хувирч эргэлдэж байдаг. Түүхий эд материал нь дуусаагүй үйлдвэрлэлд, дуусаагүй үйлдвэрлэл нь бэлэн бүтээгдэхүүнд шилжиж, бэлэн бүтээгдэхүүн борлуулагдаж дансны авлага, дансны авлага төлөгдөж компанид бэлэн мөнгө орж ирнэ.

“Бусад эргэлтийн хөрөнгө” хэсэгт дээрх ангилалд хамаарахгүй бүх богино хугацааны хөрөнгүүд орох бөгөөд энэ бүлэг ихэвчлэн үнийн дүн багатай байдаг. Мөн банк гэх мэт санхүүгийн үйлчилгээ үзүүлдэг байгууллага л биш бол, ихэнх тохиолдолд компани бэлэн мөнгөний үлдэгдэл багатай байна. Компани их хэмжээний бэлэн мөнгө хадгалж байвал энэ нь ихэвчлэн цаанаа нарийн төлөвлөсөн шалтгаантай байдаг. Тухайлбал ойрын хугацаанд өөр компани худалдан авахаар бэлэн мөнгө түр нөөцөлж байж болох юм.

Энэ дундаас дансны авлага, бараа материал хоёрын үнийн дүн өндөр байдаг. Гол төлөв компаниудын нийт хөрөнгийн 50 болон түүнээс дээш хувийг энэ хоёр хөрөнгө эзэлдэг.

## Балансын бүтэц: Эргэлтийн бус хөрөнгө

Компанийн хөрөнгийн хоёр дахь чухал бүрэлдэхүүн хэсэг бол эргэлтийн бус хөрөнгө буюу үндсэн хөрөнгө. Үндсэн хөрөнгө нь балансын баруун дээд хэсэгт байрладаг (Зураг 2.6).

“Эргэлтийн бус хөрөнгө” гэсэнд нэршилд зарим талаараа таарахгүй хэд хэдэн зүйл үүнд агуулагдаж байдаг. Энэ талаас нь бодвол “Урт хугацааны хөрөнгө оруулалт” гэсэн нэр илүү зохистой боловч, “эргэлтийн бус хөрөнгө” гэсэн нэршил хэдийн тогтсон билээ.

Эргэлтийн бус хөрөнгийг дараах гурван ангилалд хувааж үздэг.

### 1. Биет бус хөрөнгө



Энэ ангилалд биет бус бүх хөрөнгө багтана. Үнийн дүнгийн дийлэнхийг голдуу гүүдвил (goodwill) эзэлж байдаг. Энэ ангиллын хөрөнгүүд нэлээд маргаантай байдаг тухай Хавсралт 1-д үзнэ.

### 2. Үндсэн хөрөнгө



Бизнесийн үйл ажиллагаанд ашигладаг, үнэ өртөг ихтэй, овор хэмжээ том, удаан эдэлгээтэй, биет хөрөнгүүд энэ ангилалд багтана. Газар, барилга, тээврийн хэрэгсэл, тоног төхөөрөмж, оффисын эд хогшил гэх мэт зүйлс ихэвчлэн ордог. Стандарт үнэлгээний аргаар, энэ хөрөнгүүдийг анх худалдаж авсан өртгөөр нь бүртгэж, энэ дүнгээс ашиглалтын хугацаанд

## Зураг 2.6 **Баланс: Эргэлтийн бус хөрөнгө**

Хөрөнгө	Өр төлбөр, эзэмшигчдийн өмч
Эргэлтийн бус хөрөнгө (ЭБХ)	450
600	250
Эргэлтийн хөрөнгө (ЭХ)	300
400	
1,000	1,000

### Бүх урт хугацаат хөрөнгүүд

#### (1) Биет бус хөрөнгө

Гүүдвил, патент, лиценз гэх мэт

#### (2) Үндсэн хөрөнгө

Газар, барилга байгууламж, тээврийн хэрэгсэл, тоног төхөөрөмж, тавилга, эд хогшил гэх мэт.

#### (3) Урт хугацаат хөрөнгө оруулалт

### Үнэлгээ

Үндсэн болон эргэлтийн хөрөнгийн үнэлгээ чухал, маргаантай асуудлуудын нэг байсаар ирсэн. Нягтлан бодох бүртгэлийн зарчимд энэ талаар нарийн дэлгэрэнгүй тусгаж өгсөн байдаг.

Эдгээр зарчмуудын ихэнх нь өртөгт суурилах боловч өртгөөс өөр төрлийн үнэлгээг тодорхой хэмжээнд хүлээн зөвшөөрдөг. Хэдий тийм ч балансыг компанийн зах зээлийн үнэлгээний бүрэн тусгал гэж үзэж болохгүй.

хуримтлагдсан элэгдлийг хасаж цэвэр өртгийг тооцдог. Заримдаа хөрөнгийн зах зээлийн үнийн өөрчлөлтийг дагаж баланс дээрх үнэлгээнд тохируулга хийж болно.

### 3. Хөрөнгө оруулалт



Бусад компанийн хувьцааг ашиг олох, худалдан борлуулах зорилгоор урт хугацаагаар эзэмшиж байгааг хувьцаагаарх хөрөнгө оруулалт гэж нэрлэдэг. Гэхдээ хөрөнгө оруулалт бүрийг энэ ангилалд бүртгэхгүй.

Тухайн компанийн нийт хувьцааны дийлэнхийг өөр компани эзэмшиж байвал, энэ хоёрыг толгой ба охин компани гэж үзээд, охин компанийн тайланг толгой компанитай нийлүүлж нэгдсэн тайлан гаргадаг. Өөрөөр хэлбэл охин компанийн хөрөнгө, өр төлбөрийг толгой компанийн хөрөнгө, өр төлбөртэй хамтатган тайлагнана гэсэн үг. Тэгэхээр энэ ангилалд зөвхөн бие даасан компаниудад оруулсан, хувьцаагаарх, урт хугацааны хөрөнгө оруулалтыг авч үздэг байна.

Хөрөнгийн зах зээлийн үнэ өөрчлөгдөхөд, түүнийг дагаж балансын үнэлгээг өөрчлөх эсэх асуудал олон жил маргаан дагуулж ирсэн. Инфляци өндөр байвал үл хөдлөх хөрөнгийн үнэ ихээр өсдөг учир, дахин үнэлгээ хийхийг мэргэжилтнүүд зөвлөдөг. Гэхдээ баланс ямар ч тохиолдолд аливаа хөрөнгийн, тэрчлэн компанийн зах зээлийн үнэлгээг тусгахыг зорьдоггүй гэдгийг тэмдэглэх нь зүйтэй. Харин тухайн хөрөнгө, эсвэл компанийг худалдах буюу худалдан авахаар сонирхож байгаа талууд үнэлгээнд нухацтай хандаж, бүх талаас нь нарийн авч үздэг.

## Балансын бүтэц: Өр төлбөр, эзэмшигчдийн өмч



Зураг 2.7–д өр төлбөр, эзэмшигчдийн өмч баганын гурван бүрэлдэхүүн хэсгийг харуулжээ:

- эзэмшигчдийн өмч (ЭӨ)
- урт хугацаат өр төлбөр (УХӨТ)
- богино хугацаат өр төлбөр (БХӨТ)

(Дээрх ангиллын алинд ч хамруулж болохгүй зарим эх үүсвэрүүд байдаг. Тэдгээр эх үүсвэр ихэнхдээ бага дүнтэй байдаг тул номын үндсэн хэсэгт авч үзэхгүй. Эхний хавсралтаас энэ тухай дэлгэрүүлж уншаарай.)

### Богино хугацаат өр төлбөр (БХӨТ)

Богино хугацаат өр төлбөр нь эргэлтийн хөрөнгийн дүнтэй хүчтэй хамааралтай байдаг (Зураг 7.2). Дансны авлага нь дансны өглөгийг

**Зураг 2.7** **Баланс: Өр төлбөр, эзэмшигчдийн өмч баганын гурван дэд хэсэг**

Хөрөнгө	Өр төлбөр, эзэмшигчдийн өмч (ам.доллар)
ЭБХ	Эзэмшигчдийн өмч  450
600	Урт хугацаат өр төлбөр 250
ЭХ	Богино хугацаат өр төлбөр 300
400	300
1,000	1,000

**Бүх богино хугацаат өр төлбөр (нэг жилийн дотор төлөгдөх)**

**(1) Дансны өглөг**

Үндсэн үйл ажиллагаатай холбоотой үүссэн, ханган нийлүүлэгчдэд төлж барагдуулах өглөг.

**(2) Богино хугацаат зээл**

Богино хугацаат хүүтэй зээл болон банкны овердрафт орно.

**(3) Бусад өр төлбөр**

Хуримтлагдсан төлбөр, хүү, татварын өглөг, ноогдол ашгийн өглөг гэх мэт бусад бүх өр төлбөр энд хамаарна.

**Бүх урт хугацаат өр төлбөр (нэг жилээс дээш хугацаатай)**

**• Үл хөдлөх хөрөнгийн зээл, урт хугацаат зээл, төрөл бүрийн бондууд**

Эдгээр нэршлүүдийн ялгаа хууль эрх зүй болон санхүүгийн талаасаа чухал боловч компанийн удирдлагын хувьд төдийлөн ач холбогдолгүй.

Удирдлагын хувьд дараах ангилал хангалттай:

- Дунд хугацаанд төлөгдөх: 3-5 жил
- Урт хугацаанд төлөгдөх: 5-20 жил хүртэл

тэнцвэржүүлж байдаг бол, бэлэн мөнгө болон богино хугацаат зээл хоёроос компанийн бэлэн мөнгөний ойрын төлөвийг харж болно. Эргэлтийн хөрөнгө болон богино хугацаат өр төлбөрийн харилцан хамаарлын талаар хойно дэлгэрэнгүй үзнэ.

## Урт хугацаат өр төлбөр (УХӨТ)

Энэ ангилалд үл хөдлөх хөрөнгийн зээл, урт хугацаат зээл, төрөл бүрийн бонд гэх мэт нэг жилээс дээш хугацаанд эргэн төлөгдөх өр төлбөрүүд багтана.

## Эзэмшигчдийн өмч (ЭӨ)

Балансын хамгийн сонирхол татахуйц хэсэг бол эзэмшигчдийн өмч. Эздийн компанид эзэмшиж буй нийт хөрөнгийг энд бүртгэнэ. Аливаа бизнесийн ашиг, алдагдал энд л тусгалаа олно. Бизнес эрхлэгчдийн ур ухааны үр шим, компани худалдах, худалдан авах тэмцлийн үл мөр ч энд л үлддэг. Мөн чухам энд л санхүүгийн мэргэжилтнүүд аз туршсан өндөр өгөөжтэй шинэ төлөвлөгөөнүүд гаргаж ирдэг билээ. Гэхдээ нөгөө талаар балансын энэ зүйл хамгийн ойлгомжгүй, толгой эргүүлсэн хэсэг байдаг.

Анхлан суралцагчдад хандаж зөвлөхөд, энэ бүлгийн дотоод задаргаа биш нийт дүн нь чухал. Энэ тухай 12-р бүлэгт дэлгэрэнгүй үзнэ. Бид ихэнхдээ хувьцаат компани дээр жишээ татаж ярих боловч, хаалттай компанийн хувьд ч бидний үзэх зарчмууд адилхан үйлчилнэ гэдгийг санах хэрэгтэй. Тоглоомын дүрэм хаа ч адилхан байдаг.



Зураг 2.8–д эзэмшигчдийн өмчийн дараах үндсэн гурван хэсгийг харуулжээ:

- хувьцаат капитал
- капиталын нөөц
- орлогын нөөц

### 1 Хувьцаат капитал

Мөнгө босгох зорилгоор энгийн хувьцаа гаргах нь өмчийн хэлбэрээр санхүүжилт татах гол арга юм. Хувьцааны гурван янзын үнэ бий:

- нэрлэсэн үнэ
- дансны үнэ
- зах зээлийн үнэ

Эдгээр ойлголтын тухай 12-р бүлэгт дэлгэрэнгүй үзнэ.

**Зураг 2.8** **Баланс: Эзэмшигчдийн өмчийн задаргаа**

Хөрөнгө	Өр төлбөр, эзэмшигчдийн өмч (ам.доллар)
Эргэлтийн бус хөрөнгө (ЭБХ)	Эзэмшигчдийн өмч
	450
600	УХӨТ
Эргэлтийн хөрөнгө (ЭХ)	250
400	БХӨТ
1,000	300
	1,000

- (1) Хувьцаат капитал
- (2) Капиталын нөөц
- (3) Орлогын нөөц

(2) Капиталын нөөц нь ердийн үйл ажиллагаанаас бусад эх үүсвэрээс орж ирэх ба хувьцаа эзэмшигчдийн өмчийг нэмэгдүүлдэг. Хөдөлгөөнгүй байдаг гэдэг утгаараа хувьцаат капиталтай төстэй. Капиталын нөөцийг хувьцаа эзэмшигчдэд тараах боломж ердийн үед гарахгүй. 22-р хуудсаас энэ төрлийн нөөц ямар эх үүсвэрээс бий болдгийг хараарай.

- (1) (а) Нэрлэсэн үнэ
- (б) Дансны үнэ
- (в) Зах зээлийн үнэ

(3) Энэ бол бизнесийн ердийн үйл ажиллагаанаас хуримтлагдсан нөөц. Ихэнх компани цаг хугацааны явцад хуримтлагдан бий болох энэ нөөцөөр өсөлтөө голлон санхүүжүүлдэг. Орлогын нөөцийг хувьцаа эзэмшигчдэд ноогдол ашиг хэлбэрээр тарааж болох боловч, ихэнхдээ компаниуд тараалгүй хэвээр хадгалдаг. Яваандаа орлогын нөөц компанийн байнгын капиталын нэг хэсэг болж үлдэх хандлагатай байдаг.

## 2 Капиталын нөөц

Энгийн хувьцаа эзэмшигчдийн өмчийг хувьцааны арилжаанаас өөр хэлбэрээр нэмэгдүүлж байгаа бүх төрлийн хөрөнгийн хуримтлалыг “капиталын нөөц”-д хамааруулдаг. Капиталын нөөц дараах үндсэн гурван хэлбэрээр үүснэ:

- хөрөнгийн дахин үнэлгээний нэмэгдэл
- нэмж төлөгдсөн капитал буюу хувьцааг нэрлэсэн үнээс өндөр үнээр борлуулсны зөрүү
- зарим худалдааны бус ашиг, валютын ханшны зөрүүнээс үүсэх нөөц

Нөөц нь ногдол ашиг хэлбэрээр хуваарилахад амаргүй байдаг онцлогтой. Мөн олон орны хууль тогтоомж компаниудыг ашгийн тодорхой хэсгээ тусгай нөөц хэлбэрээр хадгалахыг шаарддаг. Энэ нь ихэвчлэн компанийн санхүүгийн эрүүл байдлыг хангах зорилготой байдаг ба баланст капиталын нөөц хэлбэрээр бүртгэгдэнэ.

## 3 Орлогын нөөц

Орлогын нөөц нь бизнесийн ердийн үйл ажиллагааны үр дүнд бий болж, хуримтлагдаж буй нөөц юм. Орлогын нөөцийг хэд хэдэн янзаар нэрлэдэг:

- орлогын нөөц
- ерөнхий нөөц
- хуримтлагдсан ашиг гэх мэт.

Орлогын нөөцийн задаргаа, нэршлийг дэлгэрэнгүй авч үзэх нь онцын ач холбогдолгүй. Энэ нь бүхэлдээ энгийн хувьцаа эзэмшигчдийн өмч бөгөөд төлөөлөн удирдах зөвлөлийн шийдвэрээр ногдол ашиг хэлбэрээр тараагдах боломжтой байдаг.

## Дүгнэлт

Балансын таван хэсэгт загвар ойлгомжтой байдаг учраас бид энэ номд сонгож ашигласан. Дараагийн бүлгүүдэд аж ахуйн нэгжийн санхүүгийн нарийн төвөгтэй ойлголтууд, бизнесийн харьцаануудыг тайлбарлаж эхлэх үед, энэ загвар ямар хүчирхэг хэрэгсэл болохыг та харах болно.